

# BM 8601 N

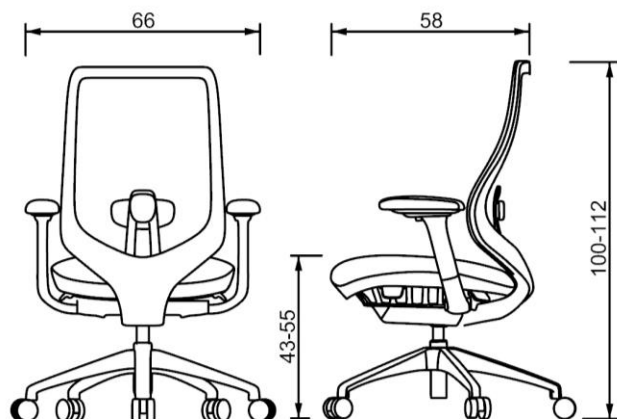

SILLON EJECUTIVO PREMIUM, RESPALDO ERGONOMICO TAPIZADO EN MALLA CON SOPORTE LUMBAR.

## RESPALDO

CUERPO DE RESPALDO FABRICADO EN NYLON Y FIBRA DE VIDRIO EN COLOR NEGRO. TAPIZADA EN MALLA FLEXIBLE, ESPECIAL PARA SILLERIA FABRICADA EN MEMBRANA DE NYLON Y POLIESTER COLOR GRIS., CUENTA CON SOPORTE LUMBAR AJUSTABLE.

## ASIENTO

ASIENTO FABRICADO EN POLIURETANO INYECTADO DE 53 KGS DE DENSIDAD, TAPIZADO EN TELA, CUENTA CON UN SOPORTE EN LA PARTE INFERIOR CON RANURAS QUE CUMPLE CON LA FUNCION DE DISTRIBUIR MEJOR LA CARGA DE PESO.

## BRAZO

BRAZOS AJUSTABLES 4D FABRICADOS EN POLIPROPILENO COLOR NEGRO, EL PAD SE PUEDE AJUSTAR DE MANERA HORIZONTAL, VERTICAL, Y EN ANGULO, ASI MISMO EL BRAZO SE PUEDE AJUSTAR EN ALTURA

## MECANISMO

MECANISMO CON RECLINACION AUTORREGULABLE , CON BLOQUEO EN VARIAS POSICIONES, CUENTA CON TRES PESTAÑAS, UNA DEL LADO DERECHO QUE ACTIVA EL PISTON REGULANDO LA ALTURA DE LA SILLA, CUENTA CON DOS PESTAÑAS DEL LADO IZQUIERDO, LA PRIMERA AJUSTA LA PROFUNDIDAD DEL ASIENTO, Y LA SEGUNDA BLOQUEA Y DESBLOQUEA LA RECLINACION DEL RESPALDO, CON SISTMA ANTISHOCK.

## PISTON

PISTON NEUMATICO CLASE 3 PARA AJUSTE DE ALTURA, REBASADO EN LA PARTE INFERIOR DE LA BASE, CUENTA CON DOS CAMARAS DE COMPRESION , DESCOMPRESION CON 400 NW DE CAPACIDAD FUNDA EN COLOR NEGRO, Y BASTAGO CENTRAL EN ACERO INOXIDABLE, CUENTA CON BOTON PARA ACTIVAR EL AJUSTE DE ALTURA.

## BASE

BASE SPYDER FABRICADA EN NYLON COLOR NEGRO, CADA BRAZO CON NERVADURAS EN FORMA DE X, SOPORTE CENTRAL REFORZADO EN TODOS LOS SENTIDOS Y ALOJAMIENTOS PARA SUJETAR LAS RODAJAS.

## RODAJAS

RODAJAS DE DOBLE RUEDA, DE 60 MM DE DIAMETRO FABRICADAS EN 100% NYLON COLOR NEGRO, CUENTA CON NERVADURAS INTERIORES PARA DARLE MAYOR RESISTENCIA.